

- 12) Attach the arm supports (#2) to the top of the outside legs with two screws. Push the triangles (#3) into the right angled corner (lining up the two pre-drilled holes in the legs and the centre pre-drilled hole on the arm support) and attach with three screws.

Visser chaque support de bras (#2) avec deux vis en haut des pieds tel qu'indiqué sur le schéma. Placer les triangles (#3) au bon endroit (en alignant les deux trous pré-perçés des pieds avec le trou pré-percé au centre du support de bras)

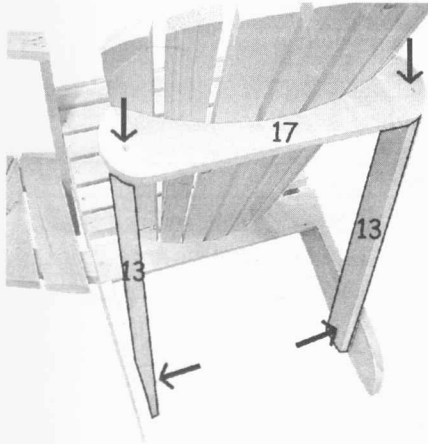

- 13) Attach the top of the struts (#13) to the underside of the top back supports (#17) with two screws in the pre-drilled holes. If the back assembly is noticeably leaning off centre, grasp it firmly and move it left or right until the bottom of the struts can be attached without twisting or bending them. Attach the bottom of struts to the sides with one screw each for now. DO NOT APPLY GLUE TO THIS JOINT YET.

Visser le haut des supports (#13), aux supports supérieurs de dossier (#17) en insérant deux vis dans les trous pré-perçés. Si l'assemblage arrière n'est pas centré, saisir fermement le haut du dossier arrière et le déplacer vers la droite ou vers la gauche jusqu'à ce que le bas des supports puisse être attaché, sans être tordu ou plié. Visser chaque support au côté avec une vis seulement. NE PAS APPLIQUER DE COLLE POUR L'INSTANT.

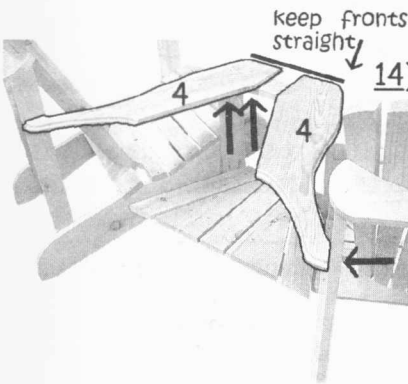

- 14) Lay the inside arm (#4) across the front table support, attach the back of the arm to the inside strut through the pre-drilled hole. Use a straight edge to make sure the front of the arms are aligned and attach from beneath through the pre-drilled holes in the front table support (#10)

Déposer les bras intérieurs sur l'appui avant de table et fixer l'arrière du bras à l'intérieur du support en insérant des vis dans les trous pré-perçés. Employer une règle droite pour être sûr que les devants de bras sont alignés; fixer depuis le dessous en insérant d'une vis dans les trous pré-perçés de l'appui avant de table (#10)